

平成29年度福岡県高等学校総合体育大会バレーボール選手権大会
(兼 全国高等学校総合体育大会福岡県予選会・全九州高等学校体育大会福岡県予選会)

1. 期 日 平成 29 年 5 月 27 日 (土) 開 館 9 時 30 分・開 会 式 10 時 00 分
 プロトコール 10 時 40 分
 5 月 28 日 (日) 開 館 9 時 30 分・プロトコール 10 時 30 分
 6 月 4 日 (日) 開 館 9 時 30 分・プロトコール 10 時 30 分

2. 会 場 第1・2日目 男子 浮羽 究真館 高等学校 (A・B) 【試合球】
 朝倉 高等学校 (C・D) 男子：モルテン
 女子 久留米 商業 高等学校 (E・F) 女子：ミカサ
 うきは市立総合体育館 (G・H)
 第3日目 男女 桂川町総合体育館 (I・J)

《男子の部》

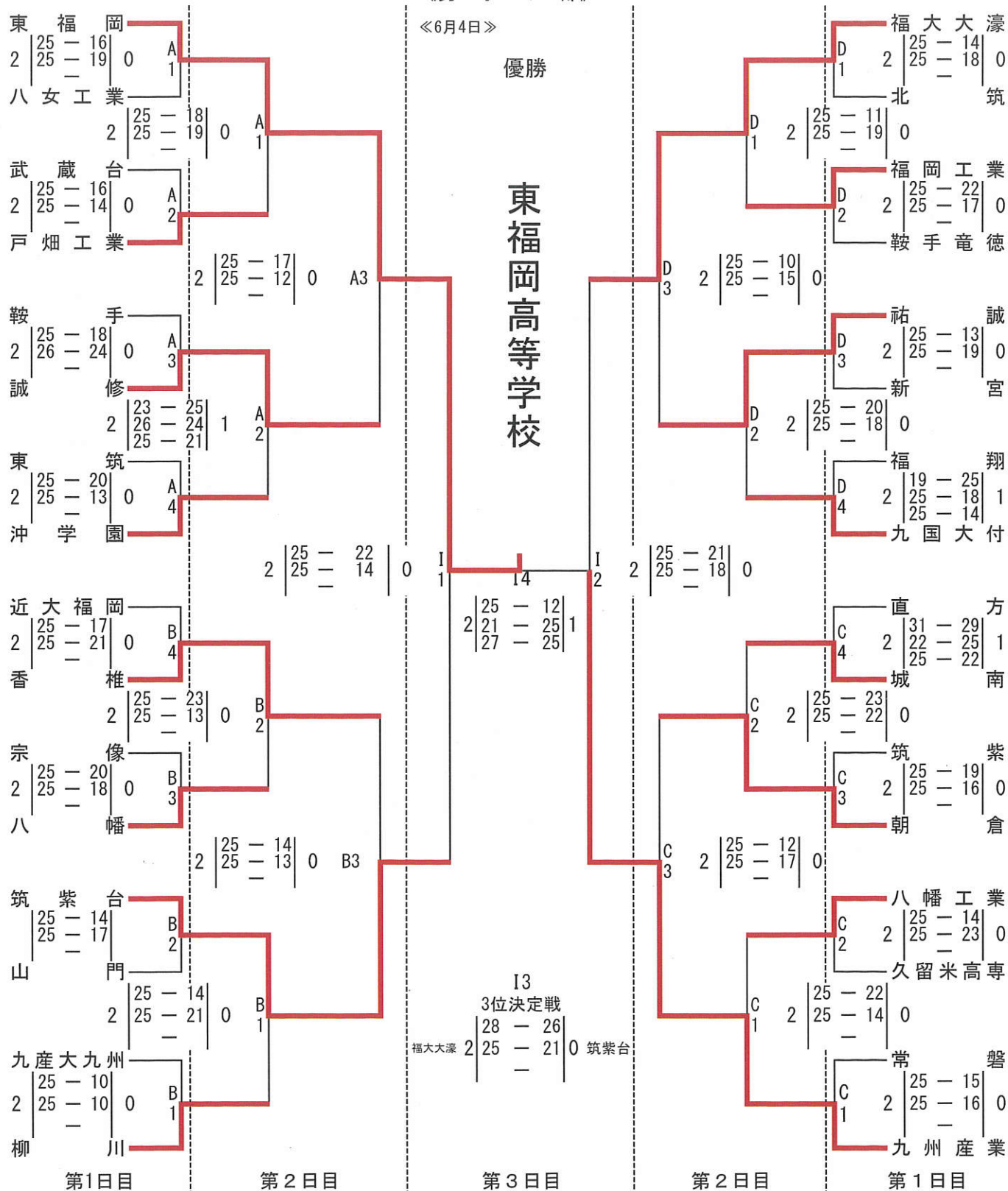

優勝
第2位
第3位
第4位

東福岡高等学校
九州産業大学附属九州産業高等学校
福岡大学附属大濠高等学校
筑紫台高等学校

3. その他

- 1) 試合間は、前試合の公式記録集計終了後15分間とする。連続の場合は20分間とする。
- 2) 第1・2日目第1試合の記録・得点・線審は第3試合より、以後は負けチームより出して下さい。
- 3) 貴重品は各チームにて、保管、又、上履と下履のシューズを区別して会場校に迷惑をかけないようして下さい。昼食時等に出了たゴミの始末も各チームにてお願いします。
- 4) 27日(土)は、各会場とも9時00分以前に敷地内に絶対入らないよう顧問(監督)の先生、ご指導をお願いします。
- 5) 開館後の練習については、27日・28日・6月4日は9時30分から30分間は第2試合目のチームのみが、それ以降第1試合開始までは第1試合目のチームのみが、コートを使用しての練習が可。第3試合目以降のチームは、コート外でのボールを使用しない練習は可。

《女子の部》

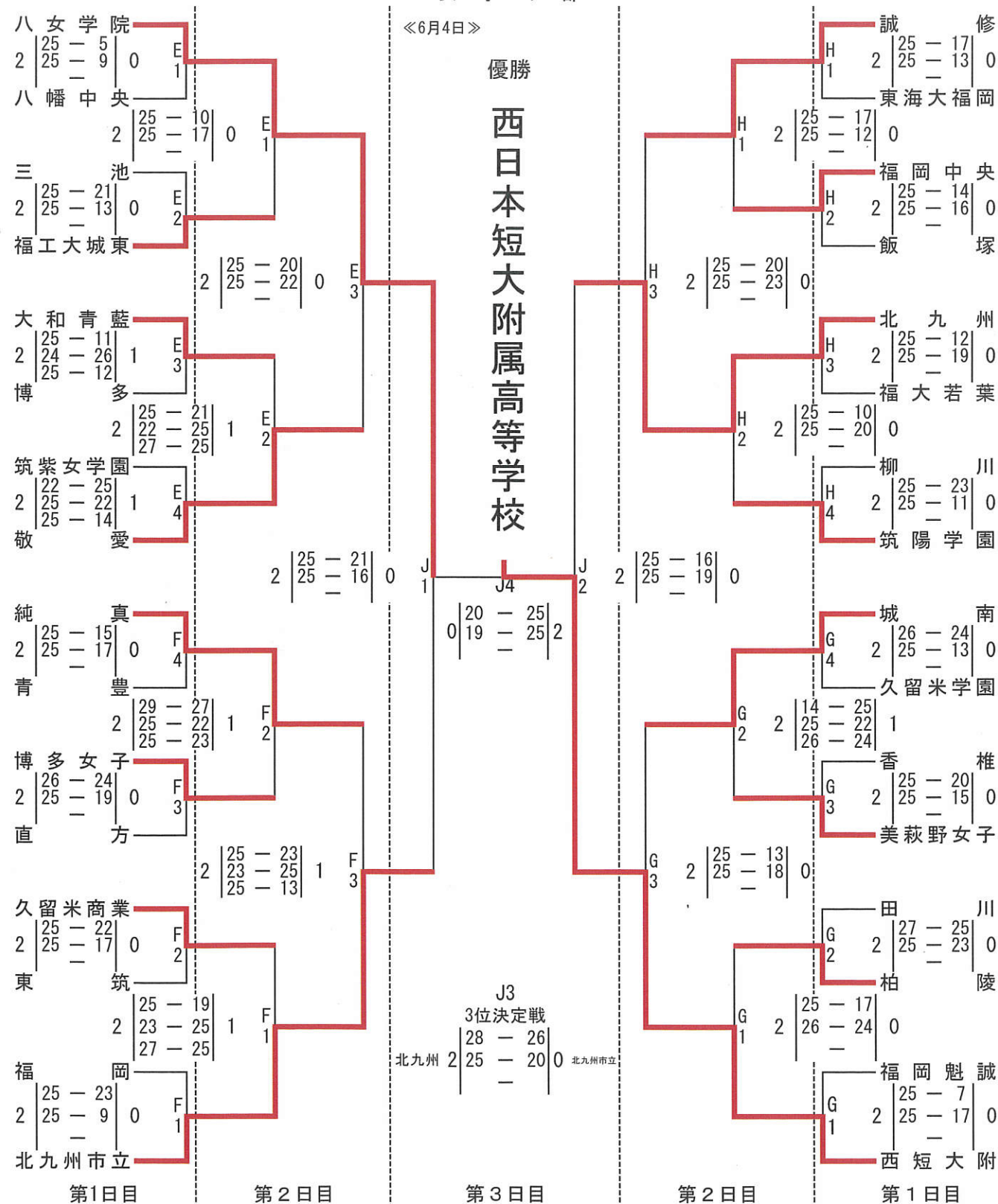

優勝
第2位
第3位
第4位

西日本短期大学附属高等学校
八女学院高等学校
北九州高等学校
北九州市立高等学校